

ご使用の前に……

よく読んで予測される事故を回避して、正しく安全にご使用ください。

危険

この表示の記載内容を無視して誤った取扱をすると、人が死亡または重傷を負う危険性が想定される内容を示しています。

- ①機械動作中にミキサー内部へ身体を入れる、手を入れるなどの行為を行わないでください。
- ②洗浄や点検などで機械可動部に手などを入れる場合は、必ず電源を外した状態で行ってください。
- ③通電中は端子部などに触れないでください。感電の恐れがあります。特に濡れた衣服や手で触ると危険です。
- ④セメント材料の混練用ミキサーとして製作しているため、原子力・鉄道・航空・車両・娯楽遊具・食品・医療・飲料への用途に使用しないでください。
- ⑤防爆仕様ではないため、可燃性ガスなどの雰囲気では使用しないでください。
- ⑥分解・改造は誤動作・破損の原因となりますので行わないでください。
- ⑦取扱説明書をよく読みご理解の上、ご使用ください。

警告

この表示の記載内容を無視して誤った取扱をすると、人が傷害を負う危険性が想定される内容を示しています。

- ①ミキサーフタを開いたまま、機械を動作させないでください。洗浄や点検などで、どうしても開いた状態で動作させる時は、身体や衣服などが巻き込まれない様に十分に注意してください。
- ②フレコンカッターでケガをしないように注意してください。

注意

この表示の記載内容を無視して誤った取扱をすると、物的損害(製品の故障など)が想定される内容を示しています。

- ①アースは必ず接地して下さい。
- ②制御盤、モーター、電磁流量計などの電気部品に直接水がかからない様にしてください。
- ③使用後はセメントの固着防止の為洗浄して下さい。
- ④車載移動の際は、フレコン投入式ホッパー、フレコンカッター、集塵機は取り外すか、しっかりと固定してください。
- ⑤ミキサーフタ開時はフタ開固定用チェーンで固定してください。
- ⑥給水ポンプ用電源コードやプラグを修理や交換、または給水ポンプを交換した際は、給水ポンプの回転方向を必ず確認してください。

仕 様

■半自動プラント OKZ-1200 仕様表

品 名	半自動プラント	型 式	OKZ-1200
□ミキサー部仕様			
攪拌容量	1,200ℓ	電源コード	4×8SQ×10m接地3P30A防水プラグ
タンク容量	1,450ℓ	発電機用コード	4×8SQ×0.3m接地3P30A防水コネクタボディ
攪拌羽根回転数	88rpm/60Hz 73rpm/50Hz	寸 法	W1,485×D2,040×H2,050mm
動 力	5.5kw-4P	重 量	810kg
電源電圧	三相AC200V 定格21.8A/60Hz 24.4A/50Hz		

仕様

□水量計部仕様

計測流量範囲	100ℓ/分～700ℓ/分	流体温度	0℃～+60℃(氷結しないこと、気泡無きこと)
水量設定範囲	100ℓ～1,200ℓ	使用圧	2.0MPa以下
表示分解能	1ℓ(制御盤内水量カウンタ)	使用周囲温度	-20～+60℃(氷結しないこと)
接続口径	40A(給水ポンプ側配管端カムレバーオスOZA1½AL)	使用周囲湿度	10～85%RH
適応流体	清水(流体伝導率5μS/cm以上)	保護構造	IP67

□給水ポンプ(付属品)仕様

吐出口径	40A金具付(カムレバーオスOZA1½AL)
吐出流量	約250ℓ/分(揚程約2m・配管40Aの時)
流体温度	0℃～+40℃
出力	750w
電源電圧	三相AC200V(ミキサー制御盤より供給)
電源コード	4×1.25SQ×6m接地3P20A防水プラグ付

□付属品

給水ポンプ×1
 給水ホースφ38×5m両端金具付(カムレバーメスOZC1½AL)×1
 玉掛けワイヤー 1.5m×3
 ネジジャックル×3
 洗浄ガン×1
 洗浄ホースφ19×5m×1

商品改善のために、予告なく仕様を変更する場合があります。

各部名称(本体)

(単位:mm)

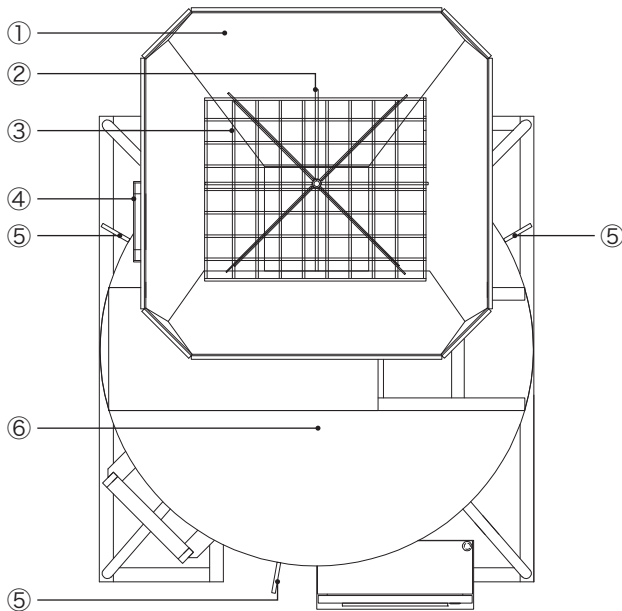

■各部名称

- | | | |
|----------------------------|----------------------------|----------------------|
| ① フレコン投入用ホッパー | ⑬ 給水ラインバルブ1 | ⑰ 水量計カバー |
| ② フレコンカッター | ⑭ 給水ホース接続部(カムレバーオスOZA1½AL) | ⑱ 水量計 |
| ③ ホッパーフィルター | ⑮ ミキサーフタ開固定チェーン用フック | ⑲ ミキサーフタ用取っ手 |
| ④ 集塵機固定台 | ⑯ ミキサーフタ | ⑳ ミキサーフタ開固定チェーン用フック |
| ⑤ 吊り金具×3 | ⑰ モーターカバー | ㉑ 制御盤 |
| ⑥ ミキサーフタ | ⑱ ギヤードモーター | ㉒ 洗浄ホース接続部(φ19用) |
| ⑦ モーターカバー | ⑲ 回転方向シール | ㉓ 給水ラインバルブ2 |
| ⑧ ギヤードモーター | ⑳ ハシゴ | ㉔ 排出口フィルター |
| ⑨ 回転方向シール | ㉑ 排出口カバー | ㉕ 排出口(カムレバーオスOZA2AL) |
| ⑩ ハシゴ | ㉒ 排出用バタフライバルブ | ㉖ ホッパー固定金具×2 |
| ⑪ 排出口カバー | ㉓ 排出口カバー取外しハンドル×2 | ㉗ 集塵機ホース接続部(φ65用) |
| ⑫ 排出用バタフライバルブ | ㉔ 給水ラインバルブ1 | ㉘ 羽根軸フランジ |
| ⑬ 給水ラインバルブ1 | ㉕ 給水ホース接続部(カムレバーオスOZA1½AL) | ㉙ ミキサータンク |
| ⑭ 給水ホース接続部(カムレバーオスOZA1½AL) | ⑯ ミキサーフタ開固定用チェーン | ㉚ レベルゲージ 単位100ℓ |
| ⑮ ミキサーフタ | | ㉛ ミキサー羽根 |
| ⑯ ミキサーフタ開固定チェーン | | ㉜ 羽根下スクレーパーゴム×2 |

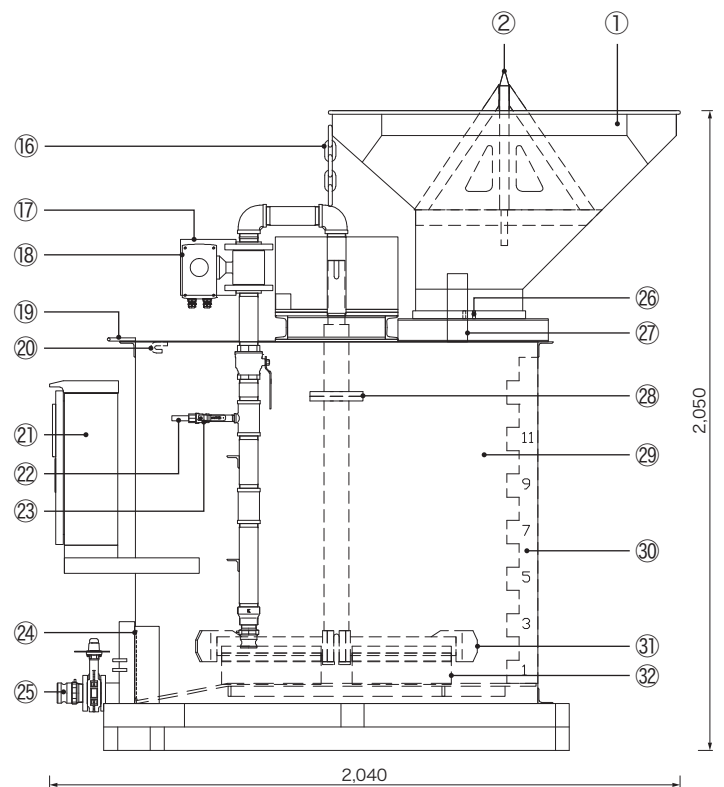
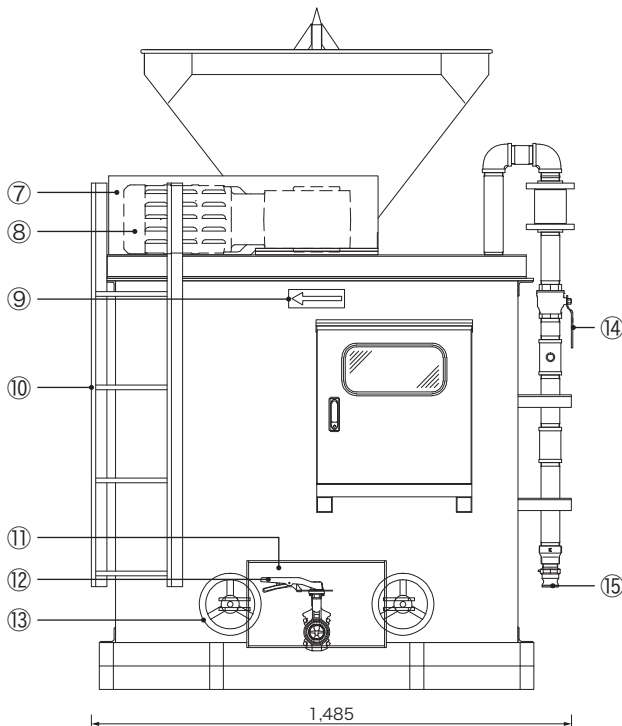

各部名称(制御盤)

■各部名称

〈制御盤内〉

- ①メイン電源(漏電ブレーカー)
- ②給水ポンプ用電源(漏電ブレーカー)
- ③制御回路用電源(漏電ブレーカー)
- ④ミキサー用電磁開閉器(MS)
- ⑤給水ポンプ用電磁開閉器(MS)
- ⑥制御用リレー
- ⑦制御用タイマー
- ⑧パワーサプライ
- ⑨ミキサー用サーマルリレー
- ⑩給水ポンプ用サーマルリレー
- ⑪端子台

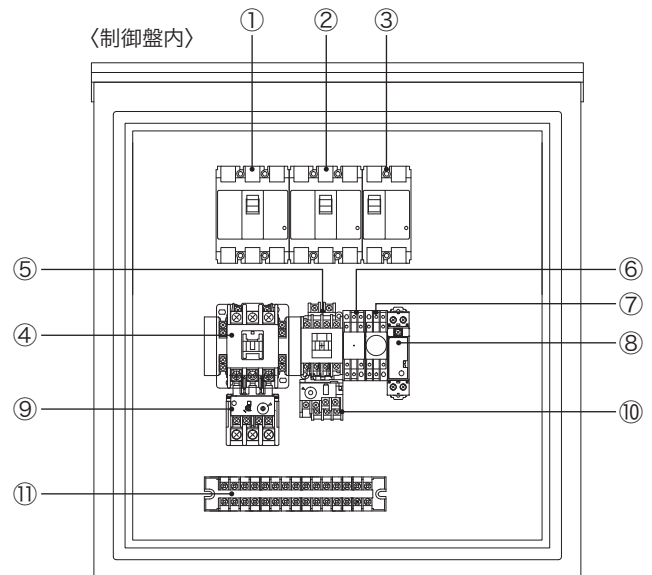

〈制御盤外〉

⑫ミキサー過負荷ランプ

ミキサーの過負荷異常時にランプが点灯します。過負荷の原因を取り除いた後、⑨ミキサー用サーマルリレーのリセットスイッチで解除、消灯します。

⑬給水ポンプ過負荷ランプ

給水ポンプの過負荷異常時にランプが点灯します。過負荷の原因を取り除いた後、⑩給水ポンプ用サーマルリレーのリセットスイッチで解除、消灯します。

⑭電源ランプ

⑮計量完了ランプ

給水した水量が⑯水量カウンタの設定値に達すると点灯します。

⑯水量カウンタ

設定された給水量を、自動でカウント・表示します。上段が積算給水値、下段が設定値です。積算給水値は⑰給水ポンプ起動スイッチを押すとリセットされます。

⑰ミキサー起動スイッチ

⑱給水ポンプ起動スイッチ

⑲給水ポンプ手動/自動切換スイッチの「手動」「自動」にかかわらず、給水をスタートします。

⑲ミキサー停止スイッチ

⑳給水ポンプ停止スイッチ

⑳給水ポンプ手動/自動切換スイッチの「手動」「自動」にかかわらず、給水をストップします。

㉑給水ポンプ手動/自動切換スイッチ

給水停止方法の「手動」「自動」を選択します。⑯水量カウンタの設定値で、給水を自動停止したい場合は、「自動」にして下さい。「手動」の場合は、㉒給水ポンプ停止スイッチで、給水をストップして下さい。

㉒非常停止スイッチ

ミキサー、給水ポンプがストップします。

㉓電源コード

4×8SQ×10m 接地3P30A防水プラグ付

㉔発電機用コード

4×8SQ×0.3m 接地3P30A防水コネクタボディ付

㉕給水ポンプ用電源コード

4×2SQ×0.5m 接地3P20A防水コネクタボディ付

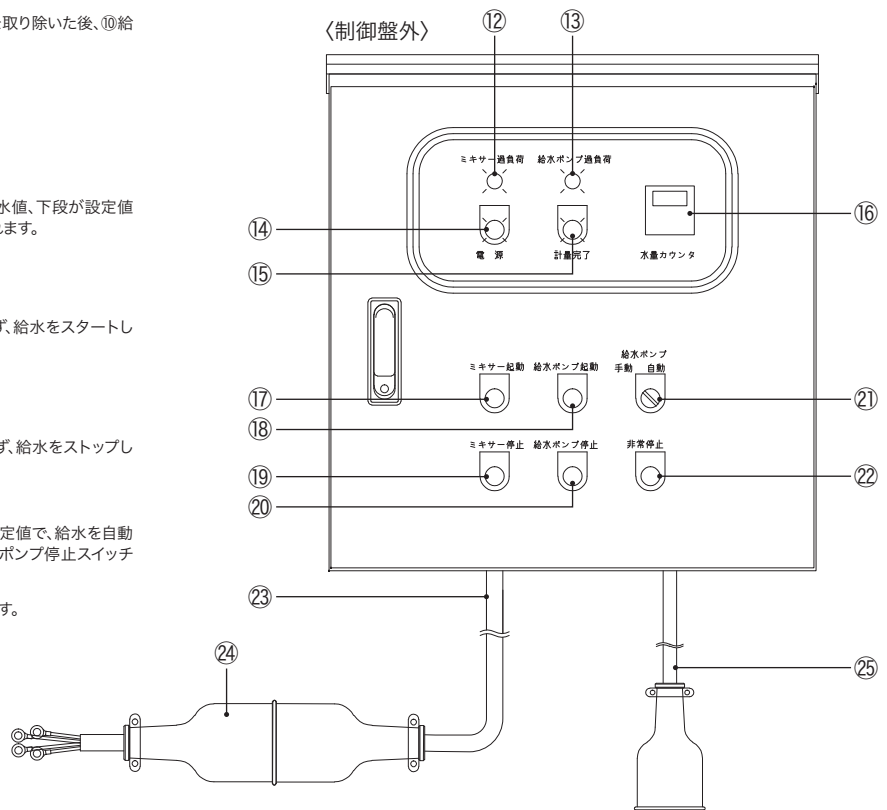

ご注意

●三相200V配線について

本機は(R・赤)(S・白)(T・黒)(アース・緑)の色別をしています。UVW表記の場合は(U・赤)(V・白)(W・黒)(アース・緑)となります。

●逆相接続について

1次側電源の配線が逆相の場合は、ミキサーと水中ポンプの回転方向が逆転します。正常な回転方向は、上から見て、ミキサーは時計回り、水中ポンプは反時計回りです。ミキサーの回転方向シールを確認してください。逆相の場合は1次側配線のRとTを入れ換えてください。配線変更するときは供給元電源を確実に切ってから行ってください。



産業機材を開発する

岡三機工株式会社

<http://www.okasankikou.co.jp>

本社 〒554-0012 大阪府大阪市此花区西九条2丁目8-14 ☎06(6464)0570(代)
 川崎営業所 〒210-0803 神奈川県川崎市川崎区川中島2丁目6-3 ☎044(266)2771(代)
 名古屋営業所 〒476-0006 愛知県東海市浅山3丁目121 ☎052(604)0780(代)
 大阪営業所 〒554-0012 大阪府大阪市此花区西九条2丁目8-14 ☎06(6464)0570(代)
 福岡営業所 〒811-2317 福岡県糟屋郡粕屋町長者原東4-7-8 ☎092(938)7222(代)
 大阪工場 〒572-0824 大阪府寝屋川市萱島東3丁目30-15 ☎072(822)5276(代)